

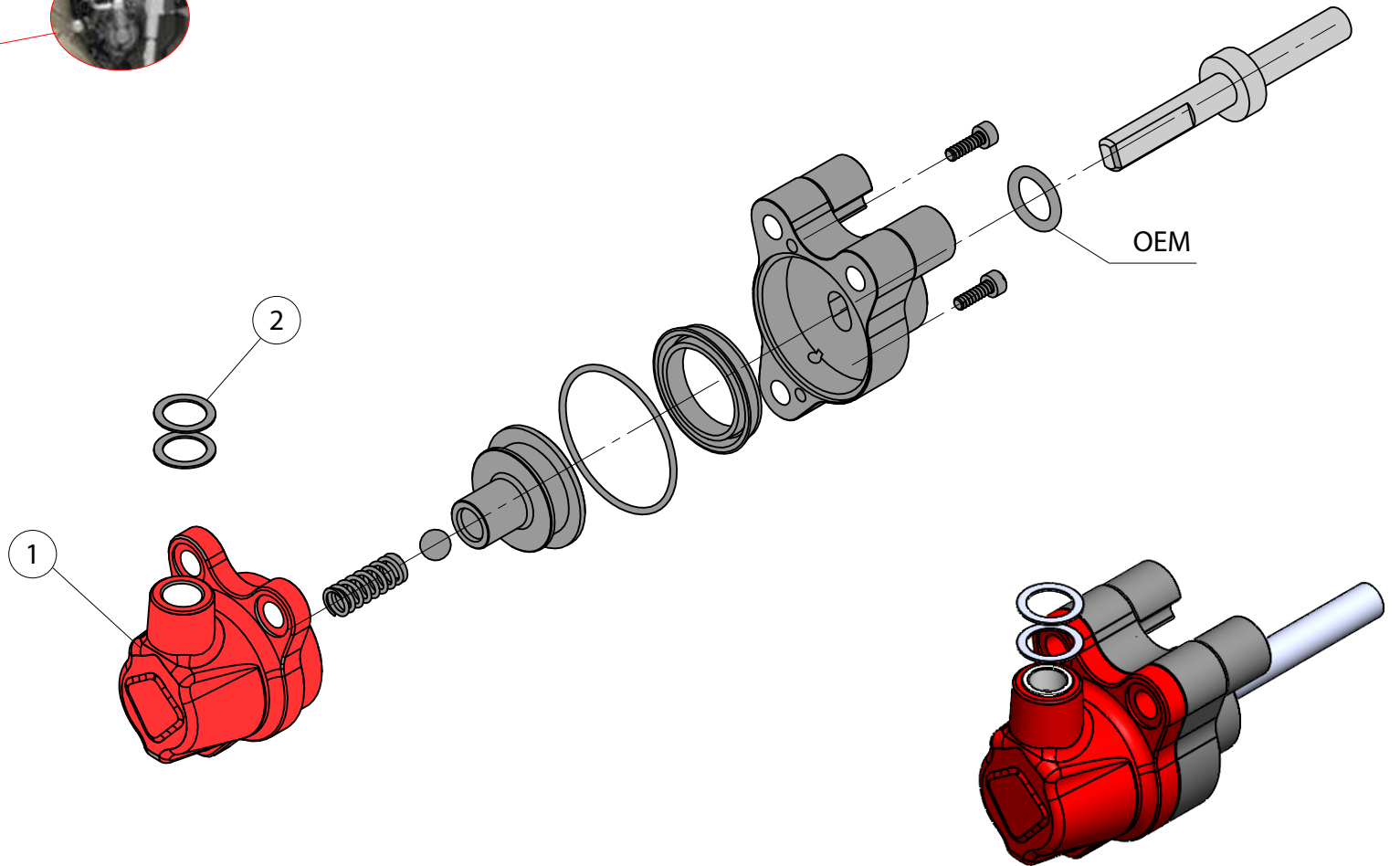

N. -	COD.	Qt.
①	- AF07	1
②	- ROND 14x10x1	2

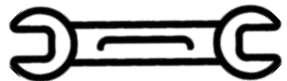

Utensili/Tools

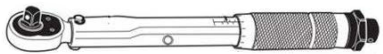

CH=12

USARE OEM  
USE OEM

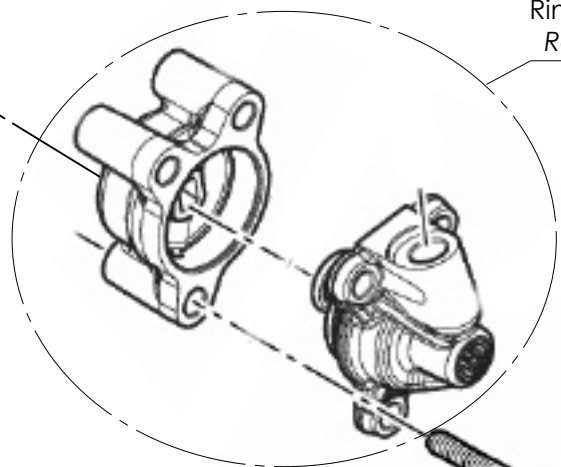

Rimuovere OEM  
Remove OEM

10  
Nm

USARE OEM  
USE OEM



**Note**

**ATTENZIONE:** SI RACCOMANDA DI EFFETTUARE ISPEZIONI PERIODICHE PER VERIFICARE CHE TUTTI I FISSAGGI SIANO COMPLETAMENTE SERRATI  
**WARNING:** IT IS RECOMMENDED THAT PERIODIC INSPECTIONS ARE MADE TO ENSURE THAT ALL FIXINGS ARE FULLY TIGHTEND

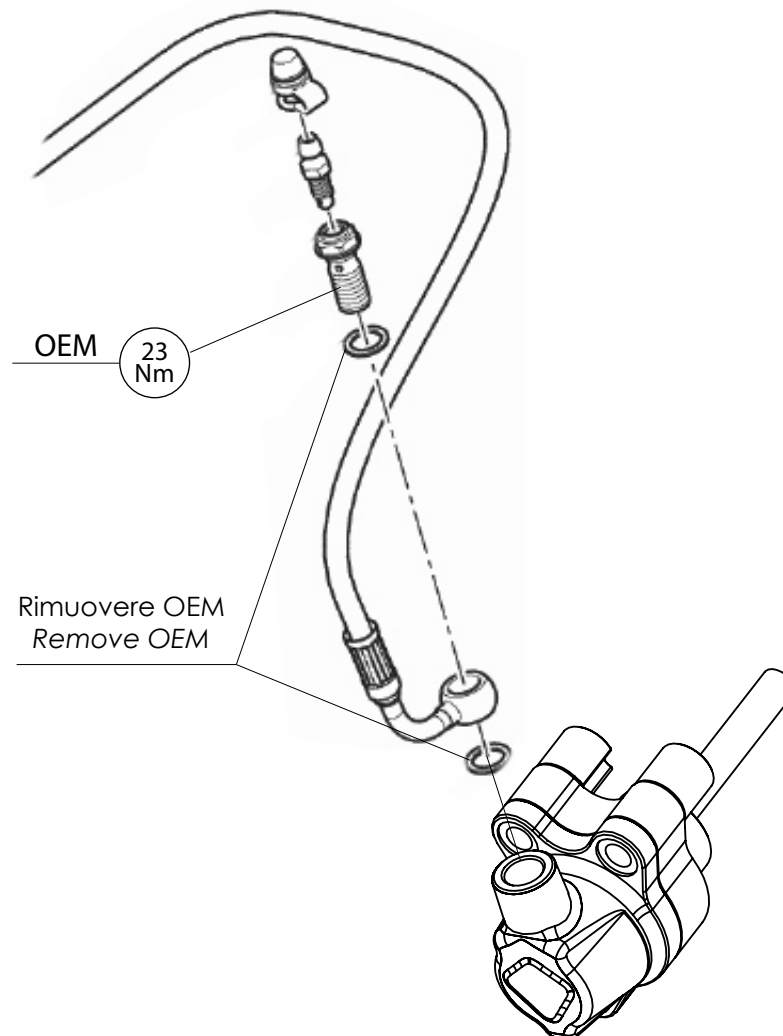

OEM 23  
Nm

Rimuovere OEM  
Remove OEM

#### Step1

Prima di effettuare lo spurgo della frizione idraulica è bene rivolgersi a personale altamente qualificato. Il motore deve essere freddo e sostituire l'olio con quello consigliato dalla casa costruttrice.

Note: we recommend having this part installed by a qualified motorcycle mechanic.

The engine must be cold before starting. Flush out old fluid and replace it with fresh fluid making sure that it is the same type as what the motorcycle companies recommends.

#### Step4

##### RIEMPIMENTO DEL CIRCUITO:

Dopo aver svuotato il serbatoio, collegare un tubo trasparente allo spurgo assicurandosi che per qualche centimetro sia in posizione verticale e inserire l'altro capo libero all'interno di un contenitore d'olio idraulico.

Aprire di un giro la vite di spurgo e riempire al massimo il serbatoio dell'olio aiutandone il flusso con delle leggere pressioni sulla leva frizione. L'olio del serbatoio va continuamente rabboccato tenendolo sempre al livello massimo. Quando l'olio inizierà ad uscire dal tubo si noteranno delle bolle d'aria. Non appena il flusso rallenterà chiudere la vite di spurgo. Premere lentamente la leva frizione rilasciandola velocemente per 5-6 volte. Dal fondo del serbatoio dell'olio si vedranno uscire delle bollicine d'aria. Continuare l'operazione finché le bollicine non diminuiscono sensibilmente.

PRIMING THE SYSTEM - Empty reservoir fluid. Connect a clear hose to bleeder valve of the slave cylinder making sure that at least a 1/2" is straight. Lead the other end of the tubing in to a container. Open bleeder a 1/4" of a turn and fill the reservoir to the max mark with new hydraulic fluid keeping it filled until air bubbles and fluid will come out from the tubing.

#### Step2

##### RIEMPIMENTO DELL'ATTUATORE:

munirsi di una siringa, riempirla di **olio freni DOT 4** completamente fino all'orlo l'attuatore, aiutandosi con le dita spingendo da dietro il pistoncino e fare uscire completamente l'aria.

##### PRIMING THE SLAVE CYLINDER:

fill in with DOT 4 brake oil the slave cylinder and push in and out the piston with your fingers to let air bobbles out until completely topped off.

When air bubbles are no longer detected, tighten bleeder valve. Pump slowly the clutch lever 5-6 times. Air bubbles should come out from the bottom of reservoir. Repeat last operation until no more bubbles are present.



#### Step3

Sostituire l'attuatore di serie con quello maggiorato dopo averlo riempito, utilizzare una chiave a brugola di 5mm e serrare a 10Nm.

Remove stock slave cylinder, install new one and tighten screws by 5mm allen wrench at 10Nm Torque.

#### Step5

##### SPURGO DELL'ARIA IN ECCESSO -

Dopo aver chiuso il serbatoio, mantenere la leva tirata dopo averla azionata più volte e aprire di un quarto di giro la vite di spurgo. Aspettare che l'olio fuoriesca e quindi richiudere. Rilasciare la leva lentamente e rabboccare il livello d'olio. Ripetere l'operazione fino a quando dal tubicino non si vedono più fuoriuscire bolle d'aria. Terminato lo spurgo, portare a livello l'olio.

BLEEDING THE SYSTEM - Keep reservoir filled and slowly pump the clutch lever 5-6 times. Open a 1/4 turn the bleeder valve to let fluid and air bubbles out. Tighten bleeder valve and release the clutch lever slowly. Repeat operation until air bubbles are no longer present in the clear tubing. Top off reservoir fluid to the max mark.

#### ATTENZIONE

IL PRODOTTO NON È OMOLOGATO PER LA CIRCOLAZIONE SU STRADA. L'UTILIZZO INPROPRIO ESEONERA E MANLEVA DBK IN CASO DI DANNI FISICI, MORALI O MATERIALI DI QUALSIASI ENTITÀ

#### WARNING

THIS PRODUCT IS NOT HOMOLOGATED FOR USE ON PUBLIC ROADS. DBK IS NOT RESPONSIBLE FOR ANY PERSONAL INJURIES, PROPERTY AND/ OR PHYSICAL DAMAGE DUE TO AN IMPROPER INSTALLATION OF THIS PRODUCT.



#### **ITA – Utilizzo dei prodotti, precauzioni necessarie e dichiarazione di non responsabilità:**

Tutti i prodotti realizzati e/o commercializzati da DBK, oggetti del contratto di compravendita concluso tra le parti, sono concepiti e destinati ad un utilizzo su strade private chiuse alla circolazione o per un utilizzo agonistico su circuiti, quindi privi di omologazione per l'utilizzo stradale.

Il cliente che acquista i prodotti sopracitati, e desidera utilizzarli su strada pubblica, deve preventivamente recarsi presso l'ufficio di autorità competente del proprio paese per richiedere l'omologazione o la nuova immatricolazione del veicolo, in caso contrario si rende consapevole del fatto di contravvenire a quelle che sono le normative

vigenti nel paese in cui si trova, assumendosi egli stesso tutte le responsabilità che ne comportano. In questo caso il venditore non si assume alcuna responsabilità, in caso di sanzioni o danni che ne potessero derivare a carico del cliente stesso.

#### **ITA – Montaggio prodotti:**

Leggere e seguire attentamente le presenti istruzioni, parte essenziale del prodotto. Si consiglia di eseguire il montaggio da personale qualificato o officine meccaniche specializzate. L'azienda non si assume la responsabilità di danni alle cose e/o alle persone in caso di montaggio non eseguito a regola d'arte. Per una corretta installazione tutti i serraggi devono essere effettuati dopo il posizionamento corretto degli accessori e senza forzare i punti mobili una volta bloccati, per non compromettere la tenuta e il corretto funzionamento del prodotto.

#### **ITA – Pulizia e manutenzione:**

Tutti i prodotti DBK richiedono regolare ispezione e manutenzione. Maggiore è il loro utilizzo maggiore deve essere la frequenza dei controlli. In caso si rilevino parti mancanti, danneggiate, consumate o con un aspetto irregolare consultare immediatamente il rivenditore DBK prima di utilizzare il motoveicolo. In ogni caso mai cercare di riparare o modificare i prodotti DBK o le sue parti, in ogni caso sostituire con componenti originali DBK. I prodotti DBK possono non essere compatibili con il vostro motoveicolo. Non utilizzare sgrassatori a base alcalina o molto acidi, poiché potrebbero rovinare le superfici anodizzate, utilizzare solo saponi neutri e mai getti diretti di idro pulitrice.

#### **ENG – Terms of use, necessary precautions and disclaimer:**

*All DBK products made and/or sold, dealing with the purchase Agreement, are designed and meant to be used only in private roads closed to the public traffic or for a racing use in closed tracks, they are not therefore provided with homologation.*

*Customers buying the above mentioned products, which intend to use them on a public street, must require in advance the homologation (or an updated registration) to their country's competent authority, otherwise, they acknowledge to be in breach of the law of the country in which they are using the above mentioned products and, consequently, they take charge of the liability arising from the inappropriate use, thereon, the vendor takes no responsibility in case of fine, penalty or damage which may occur to the customer and user.*

#### **ENG – Installation and mounting:**

*Read and follow these instructions carefully, an essential part of the product. We recommend to have the installation and mounting of the parts to be done by qualified mechanics or specialized mechanical stores. The company take no responsibility for damage occurring to things and/or people in case of wrong and inaccurate installation. For correct installation, all tightenings must be carried out after the correct positioning of the accessories and without forcing the moving points once blocked, so as not to compromise the seal and correct functioning of the product.*

#### **ENG – Cleaning and service:**

*All DBK products require regular inspection and maintenance. The greater their use, the greater the frequency of checks must be. If you find any parts missing, damaged, worn or with an irregular appearance, immediately consult your DBK dealer before using the motorcycle. In any case, never try to repair or modify DBK products or its parts, in any case replace with original DBK components. DBK products may not be compatible with your motorcycle. Do not use chemical products such as: alkaline degreaser or acids, for they can be harmful to the anodized surface, use only mild soaps and avoid the utilization of pressure washers.*